

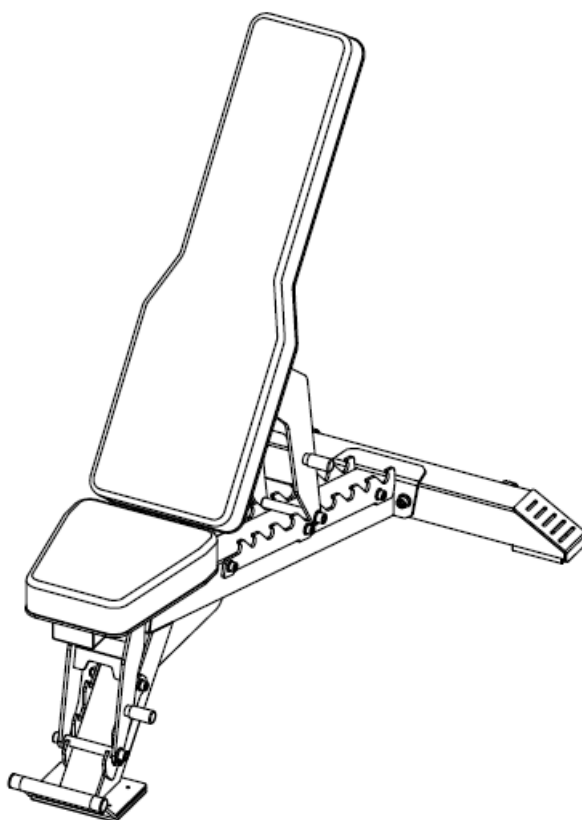

L3150



PL INSTRUKCJA UŻYTKOWANIA

EN MANUAL INSTRUCTION

CZ NÁVOD K OBSLUZE

DE BEDIENUNGSANLEITUNG

SK NÁVOD NA POUŽITIE

NL HANDLEIDING

WAŻNE INFORMACJE DOTYCZĄCE BEZPIECZEŃSTWA

ŚRODKI BEZPIECZEŃSTWA

To urządzenie do ćwiczeń zostało skonstruowane z myślą o optymalnym bezpieczeństwie. Niemniej jednak, podczas korzystania ze sprzętu do ćwiczeń obowiązują pewne środki ostrożności. Przed przystąpieniem do montażu lub obsługi urządzenia należy przeczytać całą instrukcję obsługi. W szczególności należy zwrócić uwagę na następujące środki ostrożności:

1. **Dzieci i zwierzęta domowe należy zawsze trzymać z dala od urządzenia. NIE WOLNO pozostawiać dzieci bez opieki w tym samym pomieszczeniu, w którym znajduje się urządzenie.**
2. Z urządzenia może korzystać tylko jedna osoba na raz.
3. Jeśli użytkownik doświadczy zawrotów głowy, nudności, bólu w klatce piersiowej lub innych nietypowych objawów, należy natychmiast przerwać trening. **NATYCHMIAST SKONSULTOWAĆ SIĘ Z LEKARZEM.**
4. Urządzenie należy ustawić na czystej, wypoziomowanej powierzchni. **NIE** używaj urządzenia w pobliżu wody lub na zewnątrz.
5. Trzymać ręce z dala od wszystkich ruchomych części.
6. Podczas ćwiczeń należy zawsze nosić odpowiednią odzież treningową. **NIE** **NALEŻY** nosić szlafroków ani innych ubrań, które mogłyby zostać wciągnięte przez urządzenie. Podczas korzystania z urządzenia wymagane są również buty do biegania lub aerobiku.
7. Urządzenia należy używać wyłącznie zgodnie z jego przeznaczeniem opisanym w niniejszej instrukcji. **NIE** używaj akcesoriów niezalecanych przez producenta.
8. W pobliżu urządzenia nie wolno umieszczać żadnych ostrych przedmiotów.
9. Osoby niepełnosprawne nie powinny korzystać z urządzenia bez obecności wykwalifikowanej osoby lub lekarza.
10. Przed użyciem urządzenia do ćwiczeń należy zawsze wykonać ćwiczenia rozciągające, aby odpowiednio się rozgrzać.
11. Nigdy nie używaj urządzenia, jeśli nie działa ono prawidłowo.
12. Maksymalna waga użytkownika: 150 KG.
13. Maksymalne obciążenie (łącznie z wagą użytkownika): 350 KG.

OSTRZEŻENIE: PRZED ROZPOCZĘCIEM JAKIEGOKOLWIEK PROGRAMU ĆWICZEŃ NALEŻY SKONSULTOWAĆ SIĘ Z LEKARZEM. JEST TO SZCZEGÓLNIIE WAŻNE W PRZYPADKU OSÓB W WIEKU POWYŻEJ 35 LAT LUB OSÓB Z ISTNIEJĄCYMI WCZEŚNIEJ PROBLEMAMI ZDROWOTNYMI. PRZED UŻYCIEM SPRZĘTU FITNESS NALEŻY PRZECZYTAĆ WSZYSTKIE INSTRUKCJE. NIE PONOSIMY ODPOWIEDZIALNOŚCI ZA OBRAŻENIA CIAŁA LUB USZKODZENIA MIENIA POWSTAŁE W WYNIKU KORZYSTANIA Z TEGO PRODUKTU. NALEŻY ZACHOWAĆ NINIEJSZĄ INSTRUKCJĘ.

WAŻNE INFORMACJE DOTYCZĄCE MONTAŻU

- ❖ Narzędzia wymagane do montażu ławki: Klucz nastawny i klucz imbusowy.
- ❖ UWAGA: Zdecydowanie zaleca się, aby sprzęt był montowany przez dwie lub więcej osób w celu uniknięcia możliwych obrażeń.
- ❖ Upewnij się, że śruby są włożone przez KWADRATOWE otwory w elementach, które mają zostać zmontowane. Podkładkę należy założyć tylko na końcu śruby.
- ❖ Używaj śrub imbusowych lub sześciokątnych włożonych przez OKRĄGŁY otwór w elementach, które wymagają montażu.
- ❖ Przed dokręceniem śrub należy zawsze poczekać, aż wszystkie śruby zostaną zamontowane na stole. Nie dokręcaj każdej śruby zaraz po jej zamontowaniu

Dokręcanie nakrętek i śrub

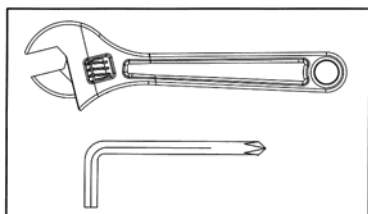

Bezpiecznie dokręć wszystkie nakrętki i śruby po zmontowaniu wszystkich elementów w bieżącym i poprzednich krokach.

UWAGA: Nie dokręcaj zbyt mocno żadnego elementu z funkcją obrotu.

Upewnij się, że wszystkie elementy obrotowe mogą się swobodnie poruszać.

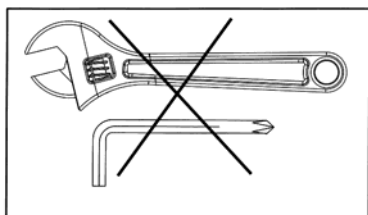

W tym kroku nie należy dokręcać wszystkich nakrętek i śrub.

IMPORTANT SAFETY NOTICE

PRECAUTIONS

This exercise machine is built for optimum safety. However, certain precautions apply whenever you operate a piece of exercise equipment. Be sure to read the entire manual before you assemble or operate your machine. In particular, note the following safety precautions:

1. **Keep children and pets away from the machine at all times. DO NOT leave children unattended in the same room with the machine.**
2. Only one person at a time should use the machine.
3. If the user experiences dizziness, nausea, chest pain, or any other abnormal symptoms, STOP the workout at once. CONSULT A PHYSICIAN IMMEDIATELY.
4. Position the machine on a clear, leveled surface. DO NOT use the machine near water or outdoors.
5. Keep hands away from all moving parts.
6. Always wear appropriate workout clothing when exercising. DO NOT wear robes or other clothing that could become caught in the machine. Running or aerobic shoes are also required when using the machine.
7. Use the machine only for its intended use as described in this manual. DO NOT use attachments not recommended by the manufacturer.
8. Do not place any sharp object around the machine.
9. Disabled person should not use the machine without a qualified person or physician in attendance.
10. Before using the machine to exercise, always do stretching exercises to properly warm up.
11. Never operate the machine if the machine is not functioning properly.
12. Maximum user weight: 150 KG.
13. Maximum weight capacity (including user weight): 350 KG.

WARNING: BEFORE BEGINNING ANY EXERCISE PROGRAM, CONSULT YOUR PHYSICIAN. THIS IS ESPECIALLY IMPORTANT FOR INDIVIDUALS OVER THE AGE OF 35 OR PERSONS WITH PRE-EXISTING HEALTH PROBLEMS. READ ALL INSTRUCTIONS BEFORE USING ANY FITNESS EQUIPMENT. WE ASSUME NO RESPONSIBILITY FOR PERSONAL INJURY OR PROPERTY DAMAGE SUSTAINED BY OR THROUGH THE USE OF THIS PRODUCT.

SAVE THESE INSTRUCTIONS.

IMPORTANT ASSEMBLY INFORMATION

- ❖ Tools Required for Assembling the Bench: Adjustable Wrench and Allen Wrench.
- ❖ NOTE: It is strongly recommended that this equipment is assembled by two or more people to avoid possible injury.
- ❖ Ensure **Carriage Bolts** are inserted through the **SQUARE holes** on components that need to be assembled. Attach washer only to end of the Carriage Bolt.
- ❖ Use **Allen Bolts or Hex Bolts** inserted through the **ROUND hole** on components that need to be assembled.
- ❖ Always wait until all bolts are assembled onto the bench before tightening the bolts. Do not tighten each bolt right after it is installed

Fasten Nuts and Bolts

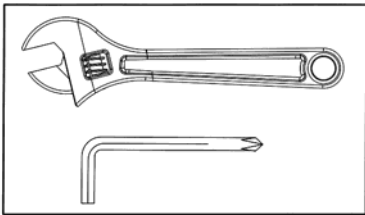

Securely tighten all Nuts and Bolts after all components have been assembled in current and previous steps.
NOTE: Do not over tighten any component with pivoting function.
Make sure all pivoting components are able to move freely.

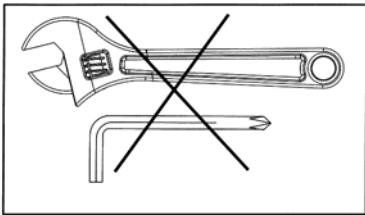

Do not tighten all Nuts and Bolts in this step.

DŮLEŽITÉ BEZPEČNOSTNÍ UPOZORNĚNÍ

BEZPEČNOSTNÍ OPATŘENÍ

Tento cvičební stroj je konstruován pro optimální bezpečnost. Určitá bezpečnostní opatření však platí vždy, když se cvičebním zařízením pracujete. Před sestavením nebo provozem stroje si nezapomeňte přečíst celý návod k obsluze. Věnujte pozornost zejména následujícím bezpečnostním opatřením:

1. **Udržujte děti a domácí zvířata v neustálé vzdálenosti od stroje. Nenechávejte děti bez dozoru ve stejné místnosti se strojem.**
2. Stroj by měla používat vždy pouze jedna osoba.
3. Pokud uživatel pocítí závratě, nevolnost, bolest na hrudi nebo jakékoli jiné neobvyklé příznaky, okamžitě přerušete cvičení. **OKAMŽITĚ SE PORAĎTE S LÉKAŘEM.**
4. Stroj umístěte na čistý, vyrovnaný povrch. Stroj **NEPOUŽÍVEJTE** v blízkosti vody nebo ve venkovním prostředí.
5. Udržujte ruce mimo dosah všech pohyblivých částí.
6. Při cvičení vždy noste vhodné cvičební oblečení. **NENOSTE** župany ani jiné oblečení, které by se mohlo zachytit do stroje. Při používání stroje je rovněž nutná běžecká nebo aerobní obuv.
7. Stroj používejte pouze k určenému účelu, jak je popsáno v tomto návodu. **NEPOUŽÍVEJTE** nástavce, které nejsou doporučeny výrobcem.
8. Nepokládejte kolem stroje žádné ostré předměty.
9. Postižené osoby by neměly stroj používat bez přítomnosti kvalifikované osoby nebo lékaře.
10. Před použitím stroje ke cvičení vždy proveďte protahovací cviky, abyste se řádně zahřáli.
11. Nikdy stroj nepoužívejte, pokud stroj nefunguje správně.
12. Maximální hmotnost uživatele: 150 KG.
13. Maximální hmotnostní kapacita (včetně hmotnosti uživatele): 350 KG.

UPOZORNĚNÍ: PŘED ZAHÁJENÍM JAKÉHOKOLI CVIČEBNÍHO PROGRAMU SE PORAĎTE SE SVÝM LÉKAŘEM. TO JE DŮLEŽITÉ ZEJMÉNA PRO OSOBY STARŠÍ 35 LET NEBO OSOBY S JIŽ EXISTUJÍCÍMI ZDRAVOTNÍMI PROBLÉMY. PŘED POUŽITÍM JAKÉHOKOLI FITNESS ZAŘÍZENÍ SI PŘEČTĚTE VŠECHNY POKYNY. NEPŘEBÍRÁME ŽÁDNOU ODPOVĚDNOST ZA ZRANĚNÍ OSOB NEBO ŠKODY NA MAJETKU ZPŮSOBENÉ POUŽÍVÁNÍM TOHOTO VÝROBKU NEBO V DŮSLEDKU JEHO POUŽÍVÁNÍ.

TENTO NÁVOD SI ULOŽTE.

DŮLEŽITÉ INFORMACE O MONTÁŽI

- ❖ Nástroje potřebné k montáži lavičky: nastavitelný klíč a imbusový klíč.
- ❖ POZNÁMKA: Důrazně se doporučuje, aby toto zařízení montovaly dvě nebo více osob, aby se předešlo možnému zranění.
- ❖ Ujistěte se, že jsou vratové šrouby zasunuty do ČTVERHRANÝCH otvorů v dílech, které je třeba smontovat. Podložku použijte pouze na konec šroubu pod maticí.
- ❖ Ujistěte se, že jsou imbusové a šestihřanné šrouby zasunuty do KRUHOVÝCH otvorů v dílech, které je třeba smontovat.
- ❖ Před utažením šroubů vždy počkejte, dokud není celá konstrukce složená. Nedotahujte jednotlivé šrouby ihned po jejich montáži.

Upevnění matic a šroubů

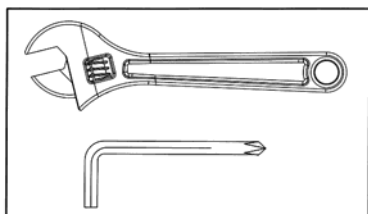

Všechny matice a šrouby bezpečně utáhněte až po smontování všech součástí v aktuálním a předchozích krocích.

POZNÁMKA: Žádnou součást s otočnou funkcí příliš neutahujte. Ujistěte se, že se všechny součásti s otočnou funkcí mohou volně pohybovat.

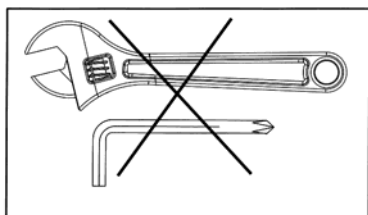

V tomto kroku neutahujte všechny matice a šrouby.

WICHTIGER SICHERHEITSHINWEIS

VORSICHTSMASSNAHMEN

Dieses Trainingsgerät ist für optimale Sicherheit gebaut. Dennoch gelten bestimmte Vorsichtsmaßnahmen, wenn Sie ein Trainingsgerät bedienen. Lesen Sie unbedingt die gesamte Anleitung, bevor Sie das Gerät zusammenbauen oder in Betrieb nehmen. Beachten Sie insbesondere die folgenden Sicherheitsvorkehrungen:

1. **Halten Sie Kinder und Haustiere jederzeit von dem Gerät fern. Lassen Sie Kinder NICHT unbeaufsichtigt in demselben Raum wie das Gerät.**
2. Das Gerät darf jeweils nur von einer Person benutzt werden.
3. Wenn der Benutzer Schwindel, Übelkeit, Brustschmerzen oder andere abnormale Symptome verspürt, STOPPEN Sie das Training sofort. SUCHEN SIE SOFORT EINEN ARZT AUF.
4. Stellen Sie das Gerät auf eine klare, ebene Fläche. Verwenden Sie das Gerät NICHT in der Nähe von Wasser oder im Freien.
5. Halten Sie die Hände von allen beweglichen Teilen fern.
6. Tragen Sie beim Training stets geeignete Kleidung. Tragen Sie KEINE Bademäntel oder andere Kleidung, die sich im Gerät verfangen könnte. Bei der Benutzung des Geräts sind außerdem Lauf- oder Aerobic-Schuhe erforderlich.
7. Verwenden Sie das Gerät nur für den in dieser Anleitung beschriebenen Zweck. Verwenden Sie KEINE Zusatzgeräte, die nicht vom Hersteller empfohlen werden.
8. Legen Sie keine scharfen Gegenstände in der Nähe des Geräts ab.
9. Behinderte Personen sollten die Maschine nicht ohne eine qualifizierte Person oder einen Arzt benutzen.
10. Machen Sie vor der Benutzung des Geräts immer Dehnungsübungen, um sich richtig aufzuwärmen.
11. Betreiben Sie das Gerät niemals, wenn es nicht ordnungsgemäß funktioniert.
12. Maximales Benutzergewicht: 150 KG.
13. Maximale Gewichtskapazität (einschließlich Benutzergewicht): 350 KG.

WARNUNG: BEVOR SIE MIT EINEM TRAININGSPLAN BEGINNEN, KONSULTIEREN SIE IHREN ARZT. DIES IST BESONDERS WICHTIG FÜR PERSONEN ÜBER 35 JAHREN ODER PERSONEN MIT VORBESTEHENDEN GESUNDHEITSPROBLEMEN. LESEN SIE ALLE ANWEISUNGEN, BEVOR SIE EIN FITNESSGERÄT BENUTZEN. WIR ÜBERNEHMEN KEINE VERANTWORTUNG FÜR PERSONEN- ODER SACHSCHÄDEN, DIE DURCH DIE VERWENDUNG DIESES PRODUKTS ENTSTEHEN.

BEWAHREN SIE DIESE ANLEITUNG AUF.

WICHTIGE INFORMATIONEN ZUR MONTAGE

- ❖ Erforderliche Werkzeuge für den Zusammenbau der Bank: Verstellbarer Schraubenschlüssel und Inbusschlüssel. HINWEIS: Es wird dringend empfohlen, dass dieses Gerät von zwei oder mehr Personen zusammengebaut wird, um mögliche Verletzungen zu vermeiden.
- ❖ Vergewissern Sie sich, dass die Schlossschrauben durch die **VIERECKIGEN** Löcher der zu montierenden Komponenten gesteckt werden. Befestigen Sie die Unterlegscheibe nur am Ende der Schlossschraube.
- ❖ Verwenden Sie Innensechskant- oder Sechskantschrauben, die durch die **RUNDEN** Löcher an den zu montierenden Bauteilen gesteckt werden.
- ❖ Warten Sie immer, bis alle Schrauben auf der Werkbank montiert sind, bevor Sie die Schrauben anziehen.
Ziehen Sie nicht jede Schraube sofort nach der Montage fest.

Muttern und Schrauben festziehen

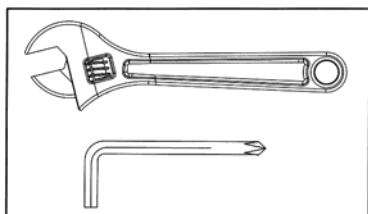

Ziehen Sie alle Schrauben und Muttern fest an, nachdem alle Komponenten in den aktuellen und vorherigen Schritten zusammengebaut worden sind.

HINWEIS: Ziehen Sie keine schwenkbaren Teile zu fest an.

Stellen Sie sicher, dass sich alle schwenkbaren Komponenten frei bewegen können.

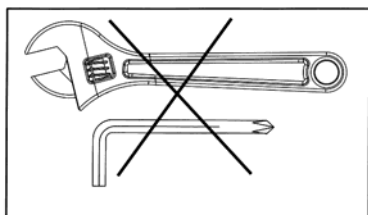

Ziehen Sie in diesem Schritt nicht alle Muttern und Schrauben fest.

DÔLEŽITÉ BEZPEČNOSTNÉ UPOZORNENIE

OPATRENIA

Tento cvičebný stroj je skonštruovaný pre optimálnu bezpečnosť. Určité bezpečnostné opatrenia však platia vždy, keď používate cvičebné zariadenie. Pred zostavením alebo prevádzkou stroja si určite prečítajte celý návod na obsluhu. Všímajte si najmä nasledujúce bezpečnostné opatrenia:

1. **Vždy udržiajte deti a domáce zvieratá mimo dosahu stroja. NECHÁVAJTE deti bez dozoru v tej istej miestnosti so strojom.**
2. Stroj by mala používať vždy len jedna osoba.
3. Ak používateľ pocíti závraty, nevoľnosť, bolesť na hrudi alebo akékoľvek iné neobvyklé príznaky, ihneď PRESTANE cvičiť. OKAMŽITE SA PORAĎTE S LEKÁROM.
4. Stroj umiestnite na čistý, vyrovnaný povrch. Stroj NEPOUŽÍVAJTE v blízkosti vody alebo v exteriéri.
5. Udržujte ruky mimo dosahu všetkých pohyblivých častí.
6. Pri cvičení vždy noste vhodný tréningový odev. NENOSTE župany ani iné oblečenie, ktoré by sa mohlo zachytiť v stroji. Pri používaní stroja sa vyžaduje aj bežecká alebo aeróbna obuv.
7. Stroj používajte len na zamýšľané použitie, ako je popísané v tomto návode. NEPOUŽÍVAJTE prídavné zariadenia, ktoré nie sú odporúčané výrobcom.
8. V okolí stroja neumiestňujte žiadne ostré predmety.
9. Stroj by nemala používať osoba so zdravotným postihnutím bez prítomnosti kvalifikovanej osoby alebo lekára.
10. Pred použitím stroja na cvičenie vždy vykonajte strečingové cvičenia na správne zahriatie.
11. Stroj nikdy nepoužívajte, ak stroj nefunguje správne.
12. Maximálna hmotnosť používateľa: 150 KG.
13. Maximálna hmotnostná kapacita (vrátane hmotnosti používateľa): 350 KG.

UPOZORNENIE: PRED ZAČATÍM AKÉHOKOL'VEK CVIČEBNÉHO PROGRAMU SA PORAĎTE SO SVOJÍM LEKÁROM. JE TO DÔLEŽITÉ NAJMÄ PRE OSOBY STARŠIE AKO 35 ROKOV ALEBO OSOBY S UŽ EXISTUJÚCIMI ZDRAVOTNÝMI PROBLÉMAMI. PRED POUŽITÍM AKÉHOKOL'VEK FITNESS ZARIADENIA SI PREČÍTAJTE VŠETKY POKYNY. NENESIEME ŽIADNU ZODPOVEDNOSŤ ZA ZRANENIA OSÔB ALEBO ŠKODY NA MAJETKU, KTORÉ VZNIKNÚ PRI POUŽÍVANÍ TOHTO VÝROBKU ALEBO JEHO POUŽÍVANÍM.

TENTO NÁVOD SI ULOŽTE.

DÔLEŽITÉ INFORMÁCIE O MONTÁŽI

- ❖ Nástroje potrebné na montáž lavičky: Nastaviteľný kľúč a imbusový kľúč. POZNÁMKA:
- ❖ Dôrazne sa odporúča, aby toto zariadenie montovali dve alebo viac osôb, aby sa predišlo možnému zraneniu.
- ❖ Uistite sa, že sú prepravné skrutky vsunuté cez ŠTRUKTÚRNE otvory na komponentoch, ktoré je potrebné zmontovať. Podložku pripevnite len na koniec prepravnej skrutky.
- ❖ Na komponentoch, ktoré je potrebné zmontovať, použite imbusové skrutky alebo šesťhranné skrutky vložené cez okrúhly otvor.
- ❖ Pred utiahnutím skrutiek vždy počkajte, kým sú všetky skrutky namontované na stole. Každú skrutku nedoťahujte hneď po jej montáži

Upevnite matice a skrutky

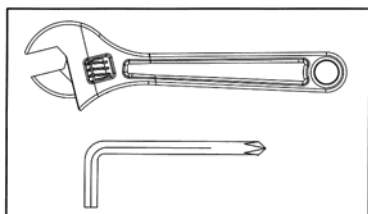

Bezpečne utiahnite všetky matice a skrutky po zmontovaní všetkých komponentov v aktuálnom a predchádzajúcich krokoch.
POZNÁMKA: Žiadny komponent s otočnou funkciou nedoťahujte nadmerne.
Uistite sa, že všetky komponenty s otočnou funkciou sa môžu voľne pohybovať.

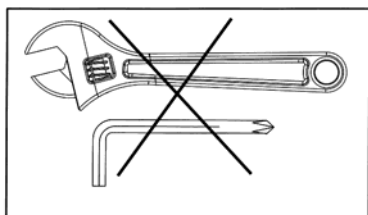

V tomto kroku nedoťahujte všetky matice a skrutky.

BELANGRIJKE VEILIGHEIDSINFORMATIE

VOORZORGSMAATREGELEN

Dit toestel is gebouwd voor optimale veiligheid. Er zijn echter bepaalde voorzorgsmaatregelen van toepassing wanneer u een trainingsapparaat bedient. Zorg ervoor dat u de hele handleiding leest voordat u het apparaat in elkaar zet of bedient. Let in het bijzonder op de volgende veiligheidsmaatregelen:

1. **Houd kinderen en huisdieren te allen tijde uit de buurt van het apparaat. Laat kinderen NIET zonder toezicht in dezelfde ruimte als het apparaat.**
2. Slechts één persoon tegelijk mag het apparaat gebruiken.
3. Als de gebruiker duizeligheid, misselijkheid, pijn op de borst of andere abnormale symptomen ervaart, STOP de training dan onmiddellijk. RAADPLEEG ONMIDDELLIJK EEN ARTS.
4. Plaats het apparaat op een duidelijke, vlakke ondergrond. Gebruik het apparaat NIET in de buurt van water of buitenshuis.
5. Houd uw handen uit de buurt van alle bewegende onderdelen.
6. Draag altijd geschikte trainingskleding tijdens het trainen. Draag GEEN badjassen of andere kleding die in het apparaat verstrikt kan raken. Hardloop- of gymnastiekschoenen zijn ook vereist wanneer u het apparaat gebruikt.
7. Gebruik het apparaat alleen waarvoor het bedoeld is, zoals beschreven in deze handleiding. Gebruik GEEN hulpstukken die niet door de fabrikant worden aanbevolen.
8. Plaats geen scherpe voorwerpen rond het apparaat.
9. Gehandicapten mogen het apparaat niet gebruiken zonder dat er een gekwalificeerd persoon of arts bij aanwezig is.
10. Doe altijd rekoefeningen voordat u het apparaat gebruikt om op te warmen.
11. Gebruik het apparaat nooit als het niet goed functioneert.
12. Maximaal gewicht gebruiker: 150 KG.
13. Maximaal gewichtscapaciteit (inclusief gewicht gebruiker): 350 KG.

WAARSCHUWING: RAADPLEEG UW ARTS VOORDAT U MET EEN TRAININGSPROGRAMMA BEGINT. DIT IS VOORAL BELANGRIJK VOOR PERSONEN OUDER DAN 35 JAAR OF PERSONEN MET REEDS BESTAANDE GEZONDHEIDSPROBLEMEN. LEES ALLE INSTRUCTIES VOORDAT U EEN FITNESSAPPARAAT GEBRUIKT. WIJ AANVAARDEN GEEN AANSPRAKELIJKHEID VOOR PERSOONLIJK LETSEL OF MATERIËLE SCHADE OPGELOPEN DOOR OF DOOR HET GEBRUIK VAN DIT PRODUCT.

BEWAAR DEZE INSTRUCTIES.

BELANGRIJKE INFORMATIE VOOR MONTAGE

- ❖ Gereedschap dat nodig is voor het monteren van de bank: Verstelbare sleutel en inbussleutel. OPMERKING: Het wordt sterk aanbevolen dat deze apparatuur door twee of meer personen wordt gemonteerd om mogelijk letsel te voorkomen.
- ❖ Zorg ervoor dat de transportbouten door de vierkante gaten worden gestoken op de onderdelen die moeten worden gemonteerd. Bevestig de sluitring alleen aan het uiteinde van de transportbout.
- ❖ Gebruik inbusbouten of zeskantbouten die door het RONDE gat worden gestoken op onderdelen die moeten worden geassembleerd.
- ❖ Wacht altijd tot alle bouten op de bank zijn gemonteerd voordat u de bouten vastdraait. Draai niet elke bout meteen vast nadat deze is geïnstalleerd.

Moeren en bouten vastdraaien

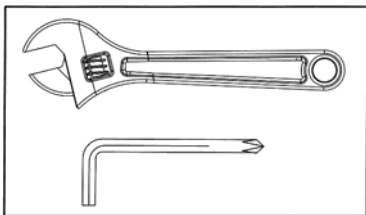

Draai alle bouten en moeren stevig vast nadat alle onderdelen in de huidige en vorige stappen zijn gemonteerd.
OPMERKING: Draai onderdelen met een draaifunctie niet te vast aan.
Zorg ervoor dat alle scharnierende onderdelen vrij kunnen bewegen.

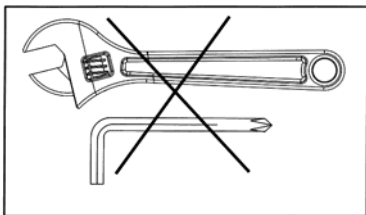

Draai in deze stap niet alle bouten en moeren vast.

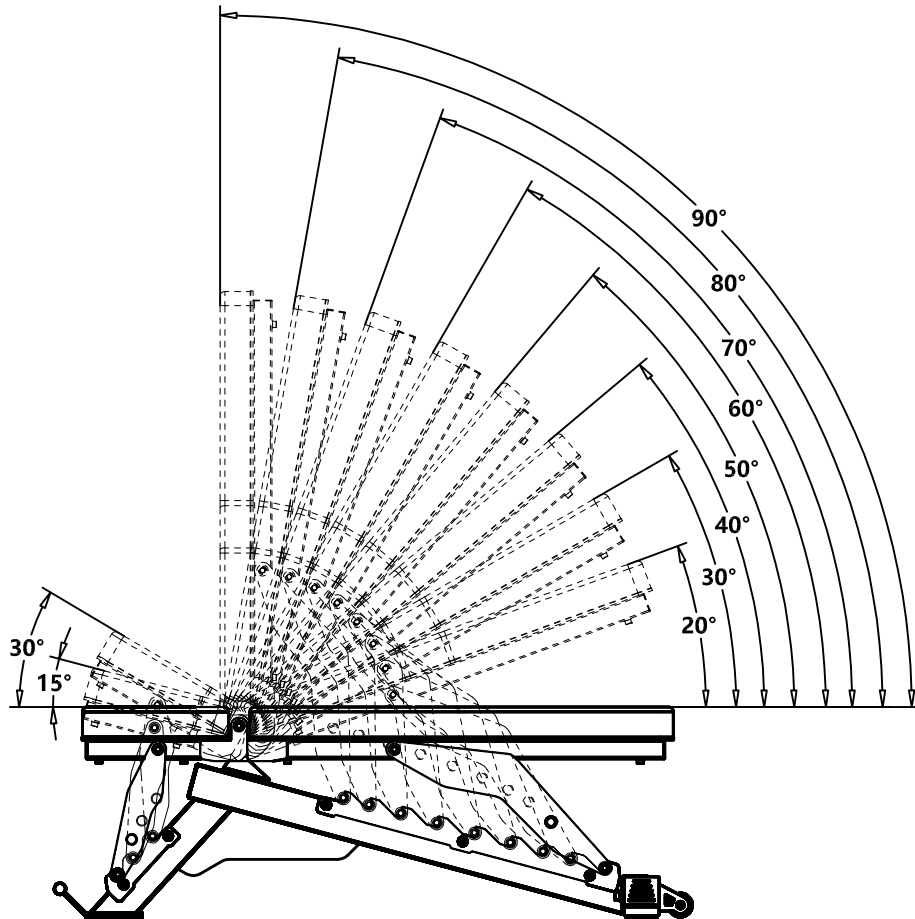
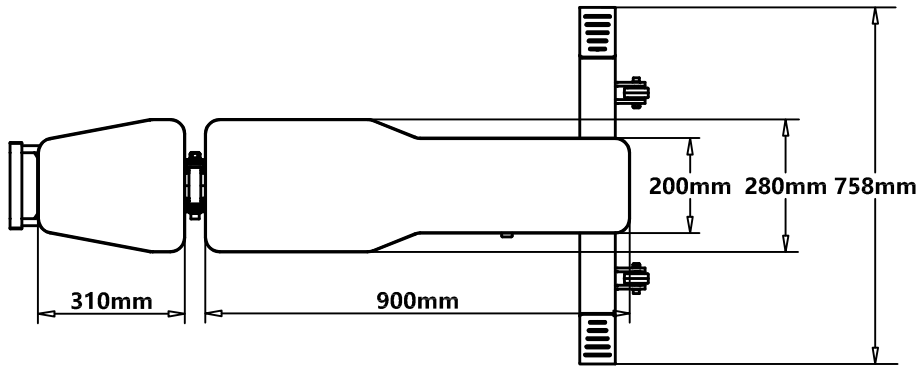
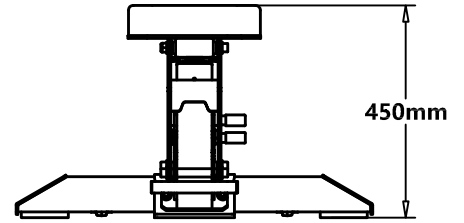
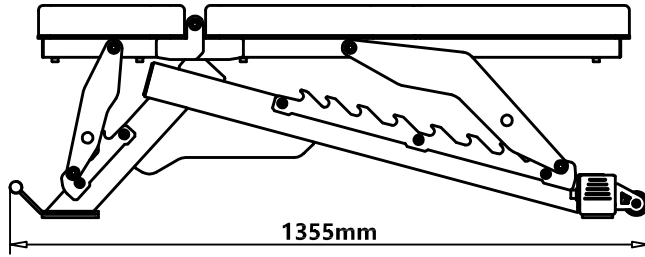

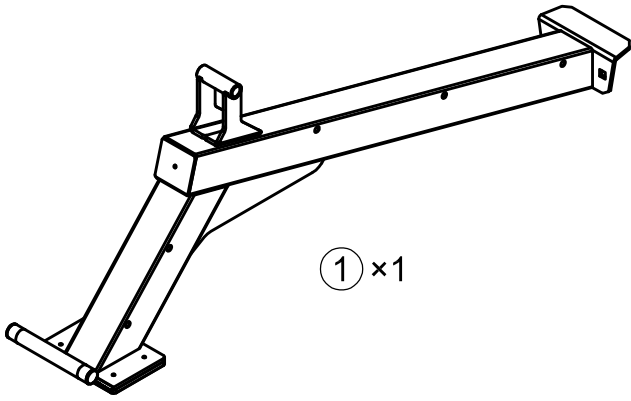

① × 1

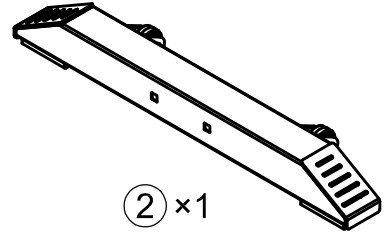

② × 1

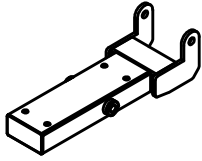

③ × 1

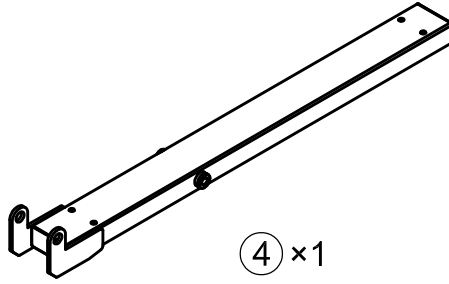

④ × 1



⑤ × 1



⑥ × 1

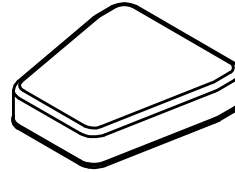

⑦ × 1

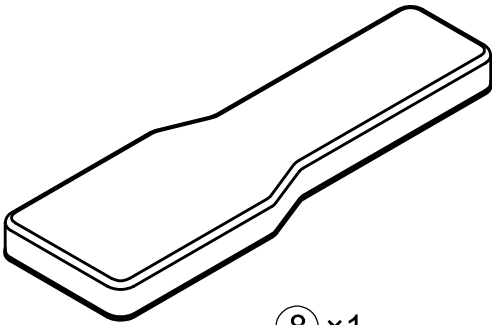

⑧ × 1



⑨ × 2

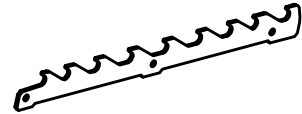

⑩ × 2

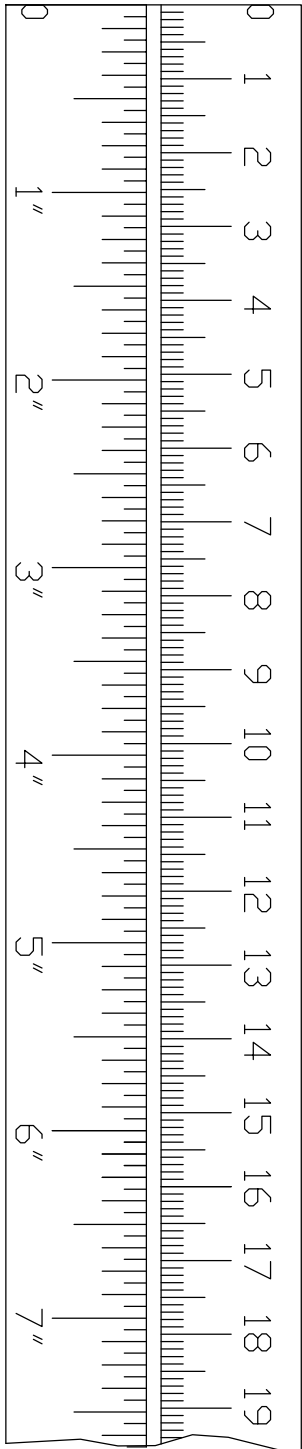

mm

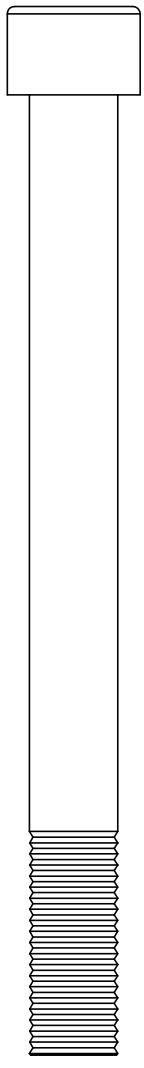

②1 × 1

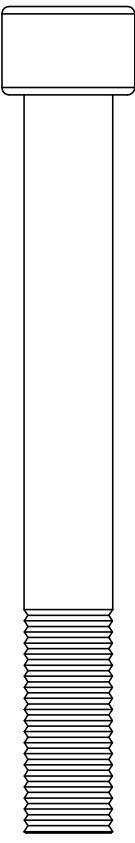

②2 × 2



②4 × 5

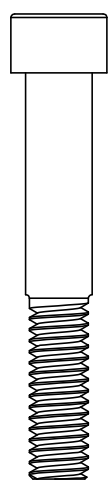

②5 × 8

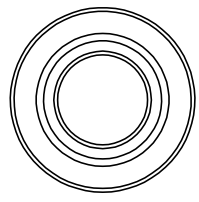

②0 × 6

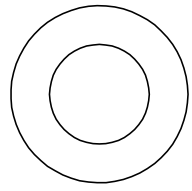

③0 × 4

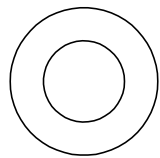

②9 × 10

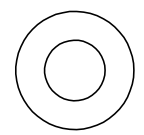

②8 × 8

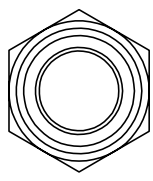

③3 × 3

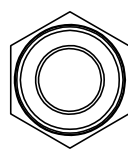

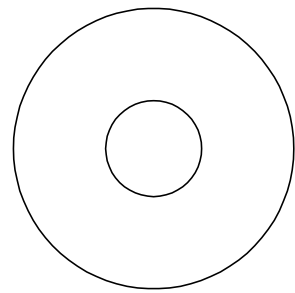

③2 × 5



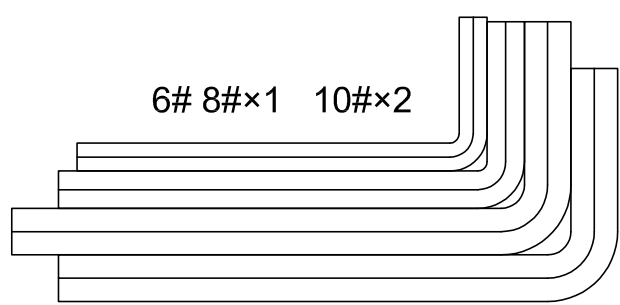

③4 × 2

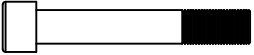

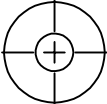

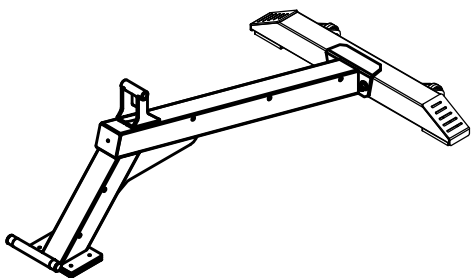
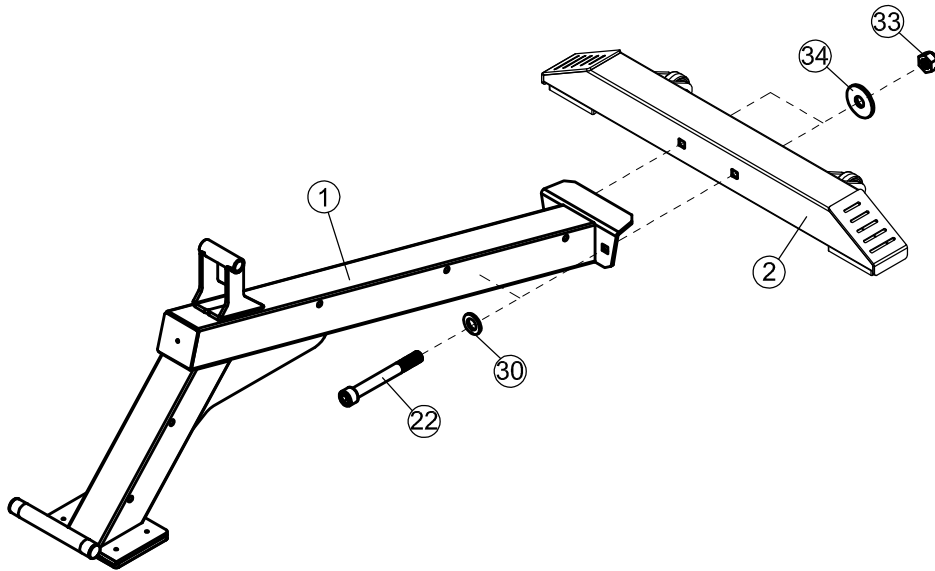
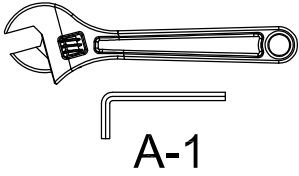

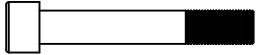
6# 8# × 1 10# × 2

- | | | | | | | | |
|----|---|----|-----------|----|---|----|-----------|
| ②② |  | x2 | M12×100mm | ③③ |  | x2 | M12 |
| ③① |  | x2 | Φ24×Φ13mm | ③④ |  | x2 | Φ38×Φ13mm |

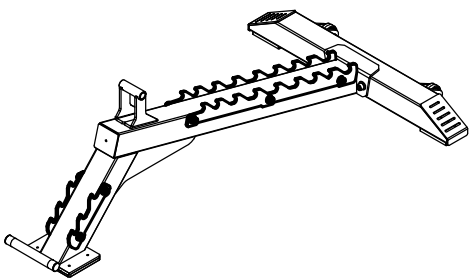
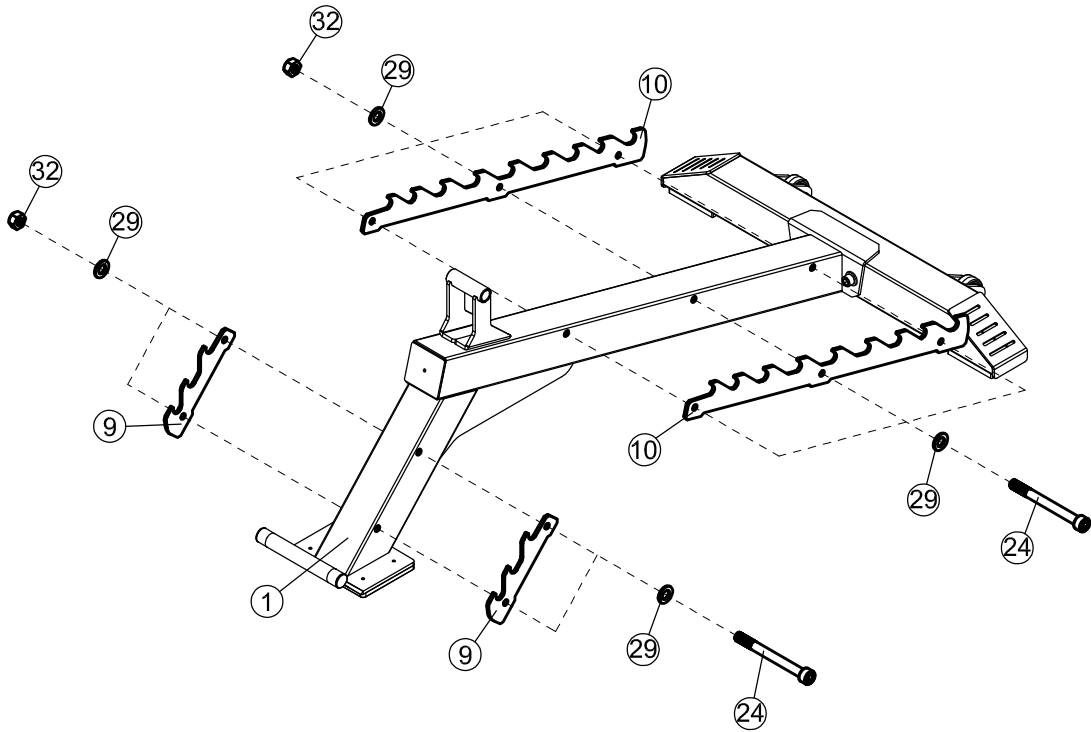
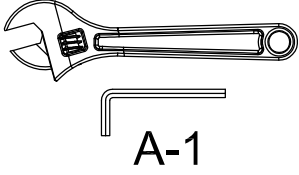

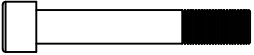
24		x5	M10x100mm
29		x10	Φ20xΦ11mm
32		x5	M10





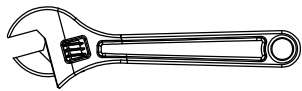

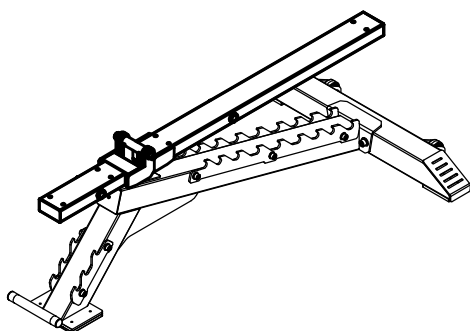
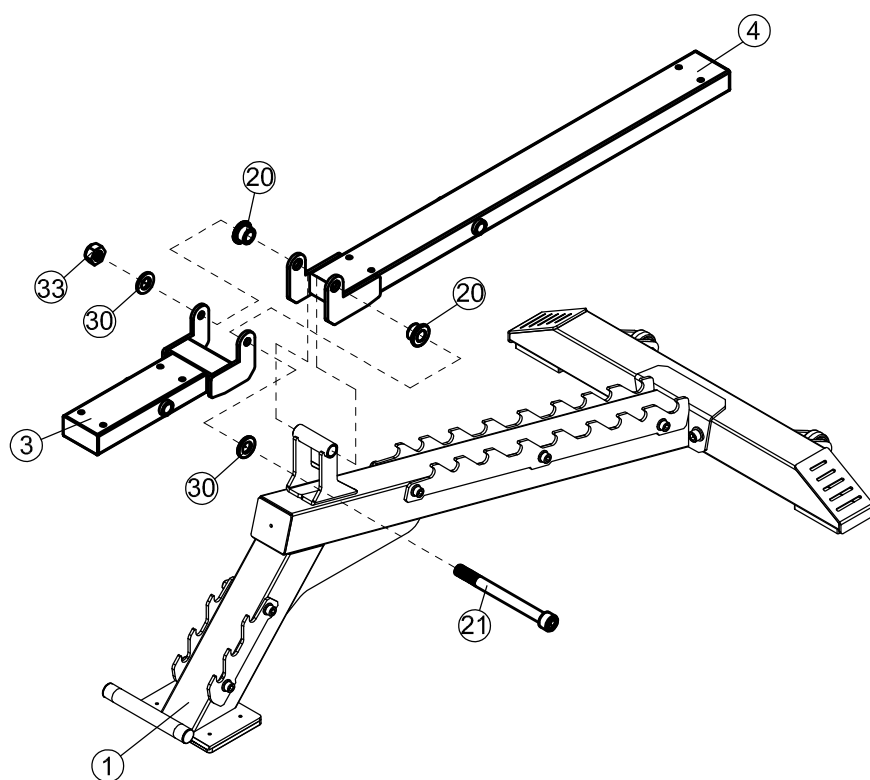

- 21  ×1 M12×130mm 33  ×1 M12
 30  ×2 $\Phi 24 \times \Phi 13 \text{mm}$ 20  ×2 $\Phi 25 \times \Phi 18 \times \Phi 12.2 \times 13$

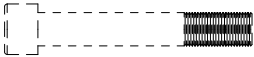

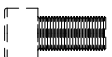
A-1



- | | | | | | | | |
|----|---|----|------------------|----|---|----|-----------|
| 21 |  | x2 | M12x130mm | 30 |  | x8 | Φ24xΦ13mm |
| 23 |  | x4 | M12x25mm | 33 |  | x2 | M12 |
| 20 |  | x4 | Φ25xΦ18xΦ12.2x13 | | | | |
| 11 |  | x2 | Φ18x100 | | | | |



A-1

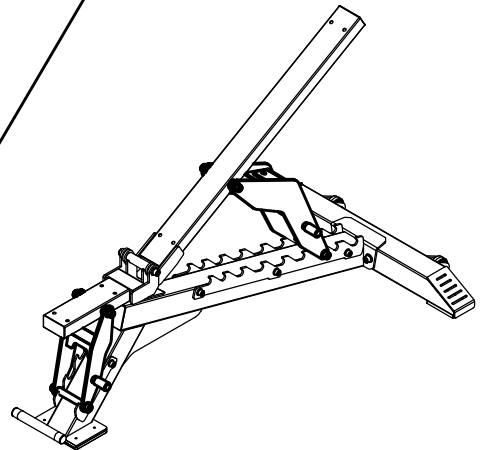
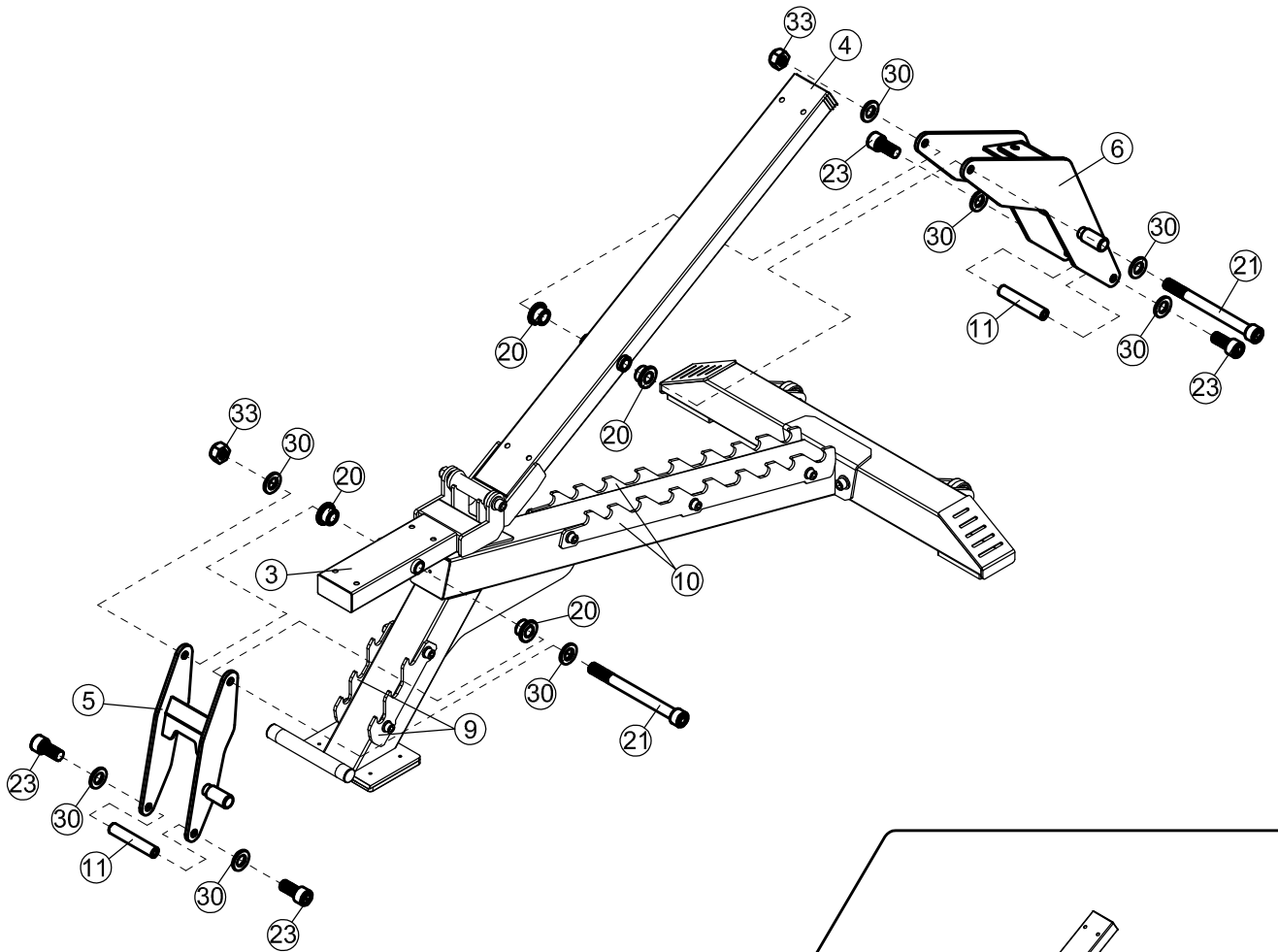

25



×8

M8×55mm

28



×8

Φ16×Φ8.2mm

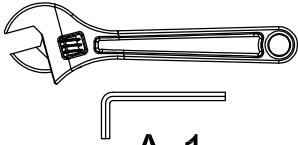

A-1

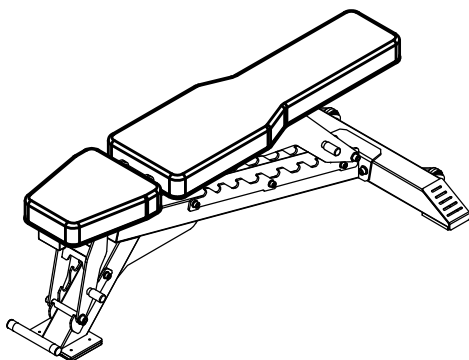
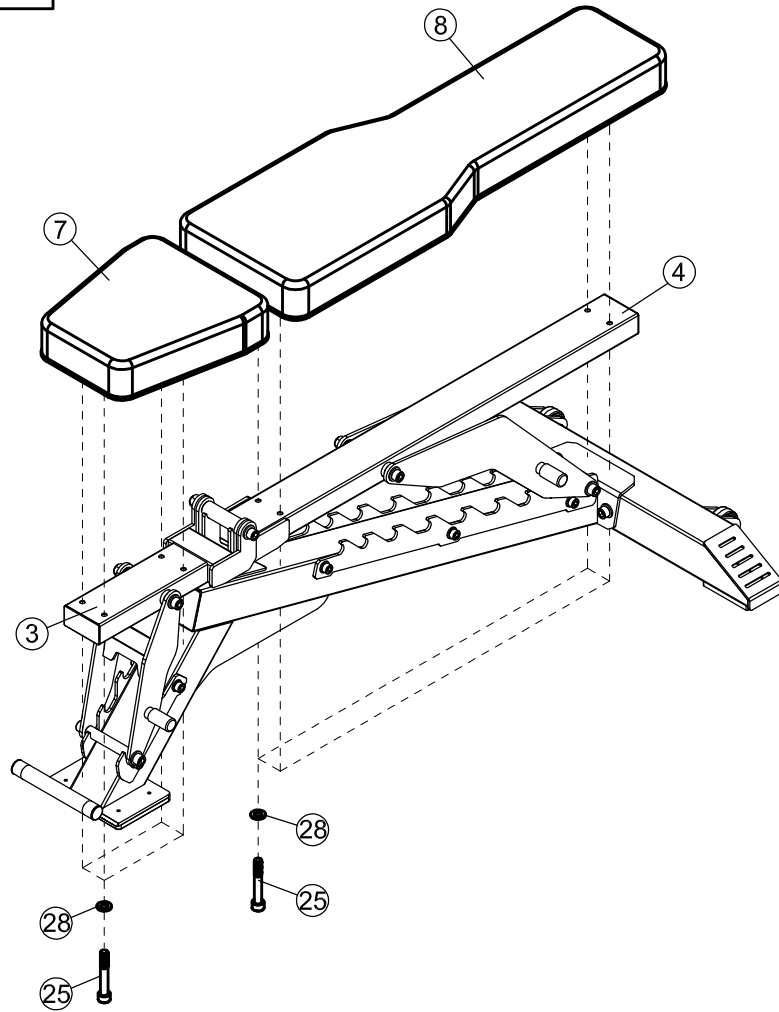

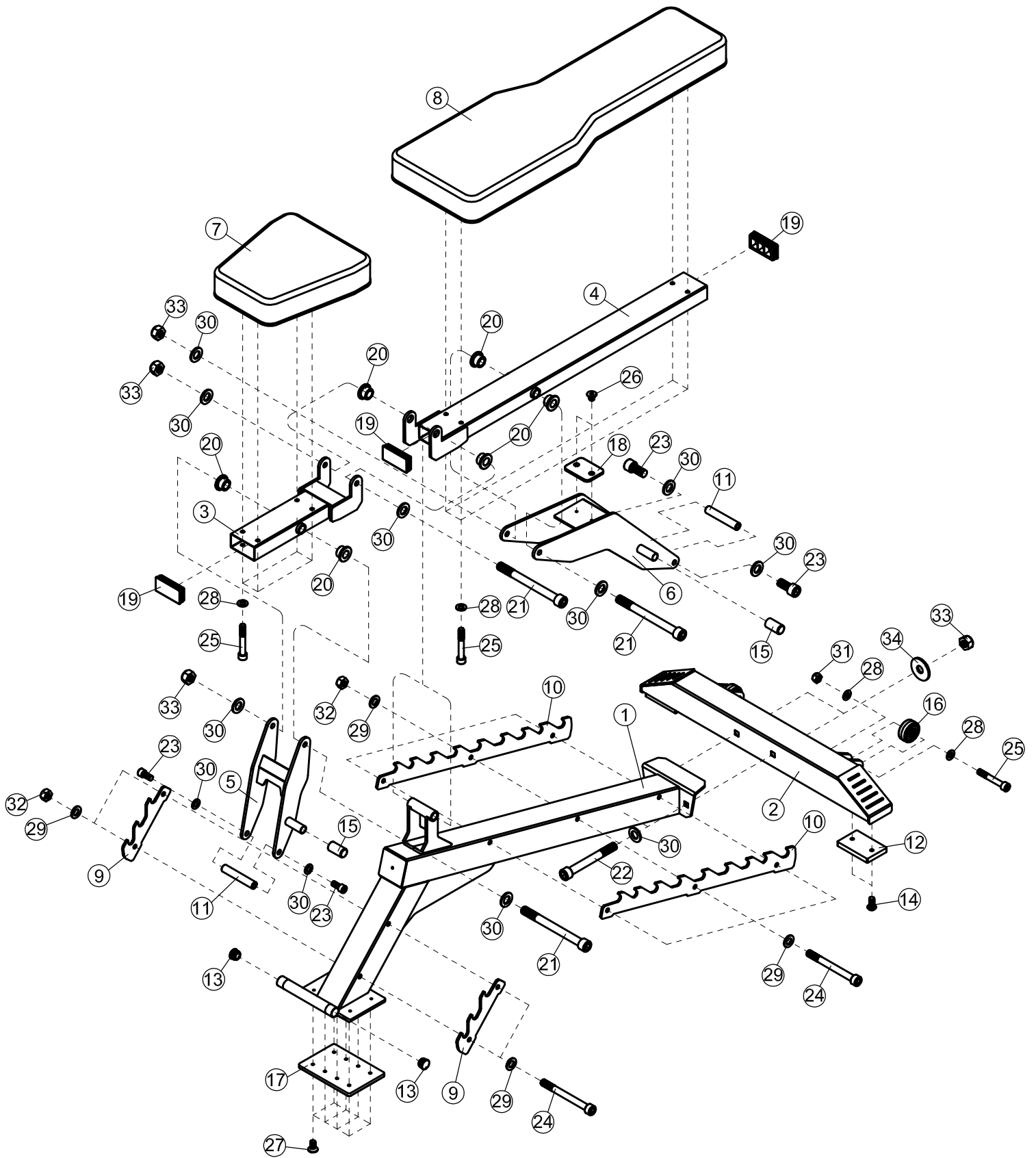

LISTA CZĘŚCI

NR	NAZWA	SPEC	ILOŚĆ
1	Rama podstawy		1
2	Tylny stabilizator		1
3	Rama pod siedzenie		1
4	Rama pod oparcie		1
5	Wspornik siedziska		1
6	Wspornik regulacji oparcia		1
7	Siedzisko	310×280×190×70	1
8	Oparcie	900×280×200×70	1
9	Płyta regulacyjna		2
10	Płyta regulacyjna		2
11	Oś	Φ18×100	2
12	Antypoślizgowa podkładka	65×100×12	2
13	Prostokątna zaślepka	Φ25	2
14	Śruba imbusowa	M8×16	4
15	Zaślepka	φ19×42	2
16	Koło	φ50×28	2
17	Zaślepka podłogowa	170×120×8	1
18	Nakładka	75×75×5	1
19	Prostokątna zaślepka	□80×40	3
20	Nakrętka	Φ25×Φ18×Φ12.2×13	6
21	Śruby z łbem sześciokątnym	M12×130	3
22	Śruby z łbem sześciokątnym	M12×100	2
23	Śruby z łbem sześciokątnym	M12×25	4
24	Śruby z łbem sześciokątnym	M10×100	5
25	Śruby z łbem sześciokątnym	M8×55	10
26	Śruba z łbem walcowym	M6×10	2
27	Śruba z łbem walcowym	M6×12	8
28	Podkładka	8	12
29	Podkładka	10	10
30	Podkładka	12	12
31	Nakrętka	M8	2
32	Nakrętka	M10	5
33	Nakrętka	M12	5
34	Podkładka	φ38×φ13×3	2
	Klucz imbusowy	6#	1
	Klucz imbusowy	8#	1
	Klucz imbusowy	10#	2

PARTS LIST

KEY NO.	PART DESCRIPTION	SPEC	QTY
1	Base Frame		1
2	Rear Stabilizer		1
3	Seat Pad Frame		1
4	Backrest Board Frame		1
5	Seat Support		1
6	Backrest Adjustment Support		1
7	Seat Pad	310×280×190×70	1
8	Backrest Board	900×280×200×70	1
9	Adjusting plate		2
10	Adjusting plate		2
11	Axle	Φ18×100	2
12	Rubber Stopper	65×100×12	2
13	Rectangular End Cap	Φ25	2
14	Allen Bolt	M8×16	4
15	Tube End Cap	φ19×42	2
16	Wheel	φ50×28	2
17	Floor End Cap	170×120×8	1
18	Rack Liner	75×75×5	1
19	Rectangular End Cap	□80×40	3
20	Bushing bush	Φ25×Φ18×Φ12.2×13	6
21	Hexagon socket button head screws	M12×130	3
22	Hexagon socket button head screws	M12×100	2
23	Hexagon socket button head screws	M12×25	4
24	Hexagon socket button head screws	M10×100	5
25	Hexagon socket button head screws	M8×55	10
26	Hex socket counter sunk head screw	M6×10	2
27	Hex socket counter sunk head screw	M6×12	8
28	Washer	8	12
29	Washer	10	10
30	Washer	12	12
31	Aircraft Nut	M8	2
32	Aircraft Nut	M10	5
33	Aircraft Nut	M12	5
34	Washer	φ38×φ13×3	2
	Allen Wrench	6#	1
	Allen Wrench	8#	1
	Allen Wrench	10#	2

SEZNAM DÍLŮ

ČÍSLO	POPIS DÍLU	SPEC	MNO.
1	Základní rám		1
2	Zadní stabilizátor		1
3	Rám podložky sedadla		1
4	Rám desky opěradla		1
5	Podpěra sedadla		1
6	Podpěra pro nastavení opěradla		1
7	Sedák	310×280×190×70	1
8	Zádová opěra	900×280×200×70	1
9	Nastavovací deska		2
10	Nastavovací deska		2
11	Osy	Φ18×100	2
12	Gumová zarážka	65×100×12	2
13	Obdélníková koncovka	Φ25	2
14	Imbusový šroub	M8×16	4
15	Koncová krytka trubky	φ19×42	2
16	Kolo	φ50×28	2
17	Podlahová koncovka	170×120×8	1
18	Podložka nosiče	75×75×5	1
19	Obdélníková koncovka	□80×40	3
20	Pouzdro	Φ25×Φ18×Φ12.2×13	6
21	Šrouby se šestihrannou hlavou	M12×130	3
22	Šrouby se šestihrannou hlavou	M12×100	2
23	Šrouby se šestihrannou hlavou	M12×25	4
24	Šrouby se šestihrannou hlavou	M10×100	5
25	Šrouby se šestihrannou hlavou	M8×55	10
26	Imbusový šroub	M6×10	2
27	Imbusový šroub	M6×12	8
28	Podložka	8	12
29	Podložka	10	10
30	Podložka	12	12
31	Letecká matice	M8	2
32	Letecká matice	M10	5
33	Letecká matice	M12	5
34	Podložka	φ38×φ13×3	2
	Imbusový klíč	6#	1
	Imbusový klíč	8#	1
	Imbusový klíč	10#	2

TEILELISTE

NR.	BESCHREIBUNG DES TEILS	SPEC	MENGE
1	Grundrahmen		1
2	Hinterer Stabilisator		1
3	Sitzpolster-Rahmen		1
4	Rückenlehnenbrett Rahmen		1
5	Sitzstütze		1
6	Stütze für die Rückenlehnenverstellung		1
7	Sitzpolster	310×280×190×70	1
8	Brett für die Rückenlehne	900×280×200×70	1
9	Verstellplatte		2
10	Verstellplatte		2
11	Achse	Φ18×100	2
12	Gummistopfen	65×100×12	2
13	Rechteckige Endkappe	Φ25	2
14	Inbusschraube	M8×16	4
15	Rohr-Endkappe	φ19×42	2
16	Rad	φ50×28	2
17	Boden-Endkappe	170×120×8	1
18	Rack Liner	75×75×5	1
19	Rechteckige Endkappe	□80×40	3
20	Buchse	Φ25×Φ18×Φ12.2×13	6
21	Innensechskant-Kopfschrauben	M12×130	3
22	Innensechskant-Kopfschrauben	M12×100	2
23	Innensechskant-Kopfschrauben	M12×25	4
24	Innensechskant-Kopfschrauben	M10×100	5
25	Innensechskant-Kopfschrauben	M8×55	10
26	Senkkopfschraube mit Innensechskant	M6×10	2
27	Senkkopfschraube mit Innensechskant	M6×12	8
28	Unterlegscheibe	8	12
29	Unterlegscheibe	10	10
30	Unterlegscheibe	12	12
31	Flugzeugmutter	M8	2
32	Flugzeugmutter	M10	5
33	Flugzeugmutter	M12	5
34	Unterlegscheibe	φ38×φ13×3	2
	Inbus-Schlüssel	6#	1
	Inbus-Schlüssel	8#	1
	Inbus-Schlüssel	10#	2

ZOZNAM DIELOV

ČÍSLO	POPIS DIELU	SPEC	MNOŽSTVO
1	Základný rám		1
2	Zadný stabilizátor		1
3	Rám podložky sedadla		1
4	Rám dosky operadla		1
5	Podpera sedadla		1
6	Podpera na nastavenie operadla		1
7	Podložka sedadla	310×280×190×70	1
8	Doska operadla	900×280×200×70	1
9	Nastavovacia doska		2
10	Nastavovacia doska		2
11	Os	Φ18×100	2
12	Gumová zarážka	65×100×12	2
13	Obdĺžniková koncovka	Φ25	2
14	Imbusová skrutka	M8×16	4
15	Koncový uzáver rúrky	φ19×42	2
16	Koleso	φ50×28	2
17	Podlahová koncovka	170×120×8	1
18	Obloženie nosiča	75×75×5	1
19	Obdĺžniková koncovka	□80×40	3
20	Puzdro	Φ25×Φ18×Φ12.2×13	6
21	Šesťhranné skrutky s gombíkovou hlavou	M12×130	3
22	Šesťhranné skrutky s gombíkovou hlavou	M12×100	2
23	Šesťhranné skrutky s gombíkovou hlavou	M12×25	4
24	Šesťhranné skrutky s gombíkovou hlavou	M10×100	5
25	Šesťhranné skrutky s gombíkovou hlavou	M8×55	10
26	Hex socket counter sunk head screw	M6×10	2
27	Hex socket counter sunk head screw	M6×12	8
28	Podložka	8	12
29	Podložka	10	10
30	Podložka	12	12
31	Letecká matica	M8	2
32	Letecká matica	M10	5
33	Letecká matica	M12	5
34	Podložka	φ38×φ13×3	2
	Imbusový kľúč	6#	1
	Imbusový kľúč	8#	1
	Imbusový kľúč	10#	2

ONDERDELENLIJST

NR	ONDERDEELBESCHRIJVING	SPEC	KWANTITEIT
1	Basisframe		1
2	Achterste stabilisator		1
3	Frame zitkussen		1
4	Rugleuning Frame		1
5	Zittingsteun		1
6	Rugleuning verstelsteun		1
7	Zitkussen	310×280×190×70	1
8	Rugleuning	900×280×200×70	1
9	Afstelplaat		2
10	Afstelplaat		2
11	As	Φ18×100	2
12	Rubber Stop	65×100×12	2
13	Rechthoekige eindkap	Φ25	2
14	Inbusbout	M8×16	4
15	Buis Eindkap	φ19×42	2
16	Wiel	φ50×28	2
17	Einddop vloer	170×120×8	1
18	Rek Voering	75×75×5	1
19	Rectangular End Cap	□80×40	3
20	Bus	Φ25×Φ18×Φ12.2×13	6
21	Inbusschroeven met knop	M12×130	3
22	Inbusschroeven met knop	M12×100	2
23	Inbusschroeven met knop	M12×25	4
24	Inbusschroeven met knop	M10×100	5
25	Inbusschroeven met knop	M8×55	10
26	Binnenzeskantschroef met verzonken kop	M6×10	2
27	Binnenzeskantschroef met verzonken kop	M6×12	8
28	Pad	8	12
29	Pad	10	10
30	Pad	12	12
31	Vliegtuig moer	M8	2
32	Vliegtuig moer	M10	5
33	Vliegtuig moer	M12	5
34	Pad	φ38×φ13×3	2
	Inbussleutel	6#	1
	Inbussleutel	8#	1
	Inbussleutel	10#	2

PL: Informacja o Właściwym Zwrocie Zużytych Baterii i Akumulatorów

Zgodnie z ustawą o bateriach (BattG) w Niemczech, jako firma Abisal Sp. z o.o. jesteśmy zobowiązani do informowania naszych klientów o właściwym postępowaniu z zużytymi bateriami litowymi i zestawami baterii wielokrotnego ładowania, wszystkich systemów elektrochemicznych. Poniżej znajdują się szczegółowe instrukcje dotyczące zwrotu i zabezpieczenia zużytych baterii:

1. Zwrot Zużytych Baterii:

Zużyte baterie litowe oraz zestawy baterii wielokrotnego ładowania mogą być zwracane do punktów zbiórki tylko wtedy, gdy są całkowicie rozładowane. Stan "całkowite rozładowanie" oznacza osiągnięcie końca użytkowania, np. wyłączenie urządzenia po osiągnięciu braku napięcia lub pojawienie się zakłóceń funkcjonalnych z powodu niewystarczającego naładowania baterii lub akumulatora.

2. Zabezpieczenie Przed Zwarcie:

Jeśli baterie nie są całkowicie rozładowane, należy je odpowiednio zabezpieczyć przed zwarcie. Zaleca się, aby bieguny baterii były izolowane za pomocą pasków samoprzylepnych. Jest to ważne, aby uniknąć potencjalnych zagrożeń związanych ze zwarcie.

Dodatkowe Informacje

1. Oddzielny Recykling "Starych Urządzeń":

Urządzenia elektryczne i elektroniczne, które stały się odpadami, muszą być przetwarzane i rejestrowane oddzielnie od stałych odpadów komunalnych. Stare urządzenia nie mogą trafiać do śmieci domowych. Muszą być zbierane w specjalnych systemach zbiórki i recyklingu.

2. Baterie i Akumulatory:

Jeśli to możliwe, sprzęt elektryczny i elektroniczny musi być utylizowany oddzielnie od wbudowanych baterii i/lub akumulatorów.

3. Możliwość Utylizacji "Starych Urządzeń":

Właściciele starych urządzeń z prywatnych gospodarstw domowych mogą pozbyć się ich w publicznych zakładach utylizacji odpadów lub dostarczyć je do punktów utylizacji powiązanych z producentem lub sprzedawcą. Miejsca utylizacji można znaleźć w Internecie: <https://www.ear-system.de/ear-verzeichnis/sammel-und-ruecknahmestellen.jsf>.

4. Informacje o Prywatności:

Stare urządzenia często zawierają prywatne dane, zwłaszcza urządzenia do przetwarzania danych i komunikacji, takie jak smartfony lub dyski twarde. Prosimy o usunięcie wszystkich danych osobowych i prywatnych z utylizowanego sprzętu we własnym interesie.

Dziękujemy za przestrzeganie powyższych wytycznych i przyczynienie się do ochrony środowiska.

EN: Information on the Proper Return of Waste Batteries and Accumulators

In accordance with the Battery Act (BattG) in Germany, we as Abisal Sp. z o.o. are obliged to inform our customers about the proper handling of used lithium batteries and rechargeable battery packs of all electrochemical systems. Below are detailed instructions on how to return and secure used batteries:

1. Return of Used Batteries:

Used lithium batteries and rechargeable battery packs may only be returned to collection points when fully discharged. The state of "completely discharged" means that the end of use has been reached, e.g. the device is switched off when no voltage is reached or a functional disturbance occurs due to insufficient charge of the battery or rechargeable battery.

2 Short-circuit protection:

If the batteries are not completely discharged, they must be adequately protected against short-circuiting. It is recommended that the battery terminals are insulated with adhesive strips. This is important to avoid potential short circuit hazards.

Additional information

1 Separate Recycling of 'Old Appliances:

Electrical and electronic appliances that have become waste must be recycled and registered separately from municipal solid waste. Old appliances must not end up in household rubbish. They must be collected in special collection and recycling systems.

2 Batteries and Accumulators:

If possible, electrical and electronic equipment must be disposed of separately from built-in batteries and/or accumulators.

3. Disposability of 'Old Appliances':

Owners of old appliances from private households can dispose of them at public waste disposal facilities or take them to disposal sites linked to the manufacturer or seller. Disposal sites can be found on the Internet: <https://www.ear-system.de/ear-verzeichnis/sammel-und-ruecknahmestellen.jsf>.

4 Privacy information:

Old devices often contain private data, especially data processing and communication devices such as smartphones or hard drives. Please remove all personal and private data from the disposed equipment in your own interest.

Thank you for following the above guidelines and contributing to environmental protection.

CZ: Informace o správném odevzdávání odpadních baterií a akumulátorů

V souladu s německým zákonem o bateriích (BattG) jsme jako společnost Abisal Sp. z o.o. povinni informovat naše zákazníky o správném nakládání s použitými lithiovými bateriemi a akumulátory všech elektrochemických systémů. Níže uvádíme podrobné pokyny k odevzdání a zabezpečení použitých baterií:

1. Vrácení použitých baterií:

Použité lithiové baterie a dobíjecí akumulátorové sady lze na sběrná místa vrátit pouze zcela vybité. Stav "zcela vybitý" znamená, že bylo dosaženo konce používání, např. zařízení se vypne, když není dosaženo žádného napětí nebo dojde k poruše funkce v důsledku nedostatečného nabití baterie nebo akumulátoru.

2 Ochrana proti zkratu:

Pokud nejsou baterie zcela vybité, musí být odpovídajícím způsobem chráněny proti zkratu. Doporučuje se izolovat vývody akumulátorů lepicími páskami. Je to důležité, aby se zabránilo potenciálnímu nebezpečí zkratu.

Další informace

1 Oddělená recyklace "starých spotřebičů":

Elektrické a elektronické spotřebiče, které se staly odpadem, musí být recyklovány a evidovány odděleně od pevného komunálního odpadu. Staré spotřebiče nesmí skončit v domovním odpadu. Musí být shromažďovány ve speciálních systémech sběru a recyklace.

2 Baterie a akumulátory:

Elektrická a elektronická zařízení musí být pokud možno likvidována odděleně od vestavěných baterií a/nebo akumulátorů.

3. Likvidace "starých spotřebičů":

Majitelé starých spotřebičů ze soukromých domácností je mohou odevzdat ve veřejných zařízeních na likvidaci odpadů nebo je odvézt do míst určených k likvidaci spojených s výrobcem nebo prodejcem. Místa pro likvidaci lze nalézt na internetu: <https://www.ear-system.de/ear-verzeichnis/sammel-und-ruecknahmestellen.jsf>.

4 Informace o ochraně osobních údajů:

Stará zařízení často obsahují soukromé údaje, zejména zařízení pro zpracování dat a komunikaci, jako jsou chytré telefony nebo pevné disky. Ve vlastním zájmu odstraňte z likvidovaných zařízení všechny osobní a soukromé údaje.

Děkujeme, že se budete řídit výše uvedenými pokyny a přispějete k ochraně životního prostředí.

DE: Informationen zur ordnungsgemäßen Rückgabe von Altbatterien und -akkumulatoren

Gemäß dem Batteriegesetz (BattG) in Deutschland sind wir als Abisal Sp. z o.o. verpflichtet, unsere Kunden über den ordnungsgemäßen Umgang mit gebrauchten Lithiumbatterien und Akkus aller elektrochemischen Systeme zu informieren. Nachfolgend finden Sie detaillierte Hinweise zur Rückgabe und Sicherung gebrauchter Batterien:

1 Rückgabe von gebrauchten Batterien:

Gebrauchte Lithiumbatterien und -akkus dürfen nur in vollständig entladene Zustand an Sammelstellen zurückgegeben werden. Der Zustand "vollständig entladen" bedeutet, dass das Ende der Nutzungsdauer erreicht ist, z.B. das Gerät wird bei Spannungslosigkeit abgeschaltet oder es kommt zu einer Funktionsstörung aufgrund unzureichender Ladung der Batterie oder des Akkus.

2 Kurzschlusschutz:

Wenn die Batterien nicht vollständig entladen sind, müssen sie ausreichend gegen Kurzschluss geschützt werden. Es wird empfohlen, die Batteriepole mit Klebestreifen zu isolieren. Dies ist wichtig, um mögliche Kurzschlussgefahren zu vermeiden.

Zusätzliche Informationen

1 Getrenntes Recycling von "Altgeräten":

Elektrische und elektronische Geräte, die zu Abfall geworden sind, müssen getrennt von den festen Siedlungsabfällen recycelt und registriert werden. Altgeräte dürfen nicht im Hausmüll landen. Sie müssen in speziellen Sammel- und Recyclingsystemen gesammelt werden.

2 Batterien und Akkumulatoren:

Elektro- und Elektronikgeräte sind nach Möglichkeit getrennt von eingebauten Batterien und/oder Akkumulatoren zu entsorgen.

3 Entsorgbarkeit von "Altgeräten":

Besitzer von Altgeräten aus Privathaushalten können diese bei den öffentlichen Abfallentsorgungseinrichtungen entsorgen oder sie zu den mit dem Hersteller oder Verkäufer verbundenen Entsorgungsstellen bringen. Entsorgungsstellen sind im Internet zu finden: <https://www.ear-system.de/ear-verzeichnis/sammel-und-ruecknahmestellen.jsf>.

4 Informationen zum Datenschutz:

Altgeräte enthalten oft private Daten, insbesondere Datenverarbeitungs- und Kommunikationsgeräte wie Smartphones oder Festplatten. Bitte entfernen Sie in Ihrem eigenen Interesse alle persönlichen und privaten Daten von den entsorgten Geräten.

Wir danken Ihnen, dass Sie die oben genannten Richtlinien befolgen und damit einen Beitrag zum Umweltschutz leisten.

SK: Informácie o správnom vrátení použitých batérií a akumulátorov

V súlade so zákonom o batériách (BattG) v Nemecku sme ako spoločnosť Abisal Sp. z o.o. povinní informovať našich zákazníkov o správnom zaobchádzaní s použitými lítiovými batériami a akumulátormi všetkých elektrochemických systémov. Nižšie uvádzame podrobné pokyny na vrátenie a zabezpečenie použitých batérií:

1. Vrátenie použitých batérií:

Použitú lítiovú batériu a akumulátorovú súpravu sa môžu vracajúť na zberné miesta len úplne vybité. Stav "úplne vybitý" znamená, že sa dosiahol koniec používania, napr. zariadenie sa vypne, keď sa nedosiahne žiadne napätie alebo dôjde k funkčnej poruche z dôvodu nedostatočného nabitia batérie alebo akumulátora.

2 Ochrana proti skratu:

Ak batérie nie sú úplne vybité, musia byť primerane chránené proti skratu. Odporúča sa, aby boli póly batérie izolované lepiacimi páskami. Je to dôležité, aby sa predišlo možnému nebezpečenstvu skratu.

Ďalšie informácie

1 Separovaná recyklácia "starých spotrebičov":

Elektrické a elektronické spotrebiče, ktoré sa stali odpadom, sa musia recyklovať a evidovať oddelene od tuhého komunálneho odpadu. Staré spotrebiče nesmú skončiť v domácom odpade. Musia sa zbierať v špeciálnych systémoch zberu a recyklácie.

2 Batérie a akumulátory:

Ak je to možné, elektrické a elektronické zariadenia sa musia likvidovať oddelene od zabudovaných batérií a/alebo akumulátorov.

3. Likvidácia "starých spotrebičov":

Majitelia starých spotrebičov zo súkromných domácností ich môžu zlikvidovať vo verejných zariadeniach na likvidáciu odpadu alebo ich odniesť na miesta likvidácie spojené s výrobcom alebo predajcom. Miesta na likvidáciu možno nájsť na internete: <https://www.ear-system.de/ear-verzeichnis/sammel-und-ruecknahmestellen.jsf>.

4 Informácie o ochrane osobných údajov:

Staré zariadenia často obsahujú súkromné údaje, najmä zariadenia na spracovanie údajov a komunikáciu, ako sú smartfóny alebo pevné disky. Vo vlastnom záujme odstráňte z likvidovaných zariadení všetky osobné a súkromné údaje.

Ďakujeme, že sa budete riadiť vyššie uvedenými pokynmi a prispějete k ochrane životného prostredia.

NL: Informatie over de juiste terugname van gebruikte batterijen en accu's

In overeenstemming met de Battery Act (BattG) in Duitsland, zijn wij als Abisal Sp. z o.o. verplicht om onze klanten te informeren over de juiste verwerking van gebruikte lithiumbatterijen en oplaadbare batterijpakketten van alle elektrochemische systemen. Hieronder vindt u gedetailleerde instructies voor het retourneren en beveiligen van gebruikte batterijen:

1. Inleveren van gebruikte batterijen:

Gebruikte lithiumbatterijen en oplaadbare batterijpakketten mogen alleen worden ingeleverd bij inzamelpunten als ze volledig ontladen zijn. De toestand "volledig ontladen" betekent dat het einde van het gebruik is bereikt, bijv. het apparaat wordt uitgeschakeld als er geen spanning meer is of er treedt een functiestoring op als gevolg van onvoldoende lading van de batterij of oplaadbare accu.

2 Kortsluitbeveiliging:

Als de accu's niet volledig ontladen zijn, moeten ze afdoende worden beschermd tegen kortsluiting. Het wordt aanbevolen om de accupolen te isoleren met plakstrips. Dit is belangrijk om potentiële kortsluitingsgevaaren te voorkomen.

Aanvullende informatie

1 Gescheiden recyclen van 'Oude apparaten:

Elektrische en elektronische apparaten die afval zijn geworden, moeten worden gerecycled en apart van het vast huishoudelijk afval worden geregistreerd. Oude apparaten mogen niet bij het huisvuil terechtkomen. Ze moeten worden ingezameld in speciale inzamelings- en recyclingsystemen.

2 Batterijen en accu's:

Indien mogelijk moet elektrische en elektronische apparatuur gescheiden van ingebouwde batterijen en/of accu's worden verwijderd.

3. Verwijdering van "Oude apparaten":

Eigenaars van oude apparaten uit particuliere huishoudens kunnen deze naar openbare afvalverwijderingsinstallaties brengen of naar verwijderingslocaties die verbonden zijn met de fabrikant of verkoper. Verwijderingssites zijn te vinden op het internet: <https://www.ear-system.de/ear-verzeichnis/sammel-und-ruecknahmestellen.jsf>.

4 Informatie over privacy:

Oude apparaten bevatten vaak privégegevens, vooral apparaten voor gegevensverwerking en communicatie zoals smartphones of harde schijven. Verwijder in uw eigen belang alle persoonlijke en privégegevens van de afgedankte apparatuur.

Hartelijk dank dat u de bovenstaande richtlijnen volgt en bijdraagt aan de bescherming van het milieu.

KARTA GWARANCYJNA

Nazwa artykułu:.....
Kod EAN:.....
Data sprzedaży:.....

WARUNKI GWARANCJI:

1. Sprzedawca w imieniu Gwaranta udziela gwarancji na terytorium RP na okres 24 miesięcy od daty sprzedaży.
2. Gwarancja będzie respektowana przez sklep lub serwis po przedstawieniu przez klienta:
 - czytelnie i poprawnie wypełnionej karty gwarancyjnej z pieczętą sprzedaży oraz podpisem sprzedawcy,
 - ważnego dowodu zakupu sprzętu z datą sprzedaży / rachunku, reklamowanego towaru.
3. Ewentualne wady i uszkodzenia ujawniane w okresie gwarancyjnym będą naprawiane bezpłatnie w terminie nie dłuższym niż 21 dni od daty dostarczenia towaru do serwisu.
4. W przypadku konieczności sprowadzenia części z importu okres naprawy może się wydłużyć o czas niezbędny do ich sprowadzenia jednak nie dłużej niż o 90 dni.
5. Gwarancją nie są objęte:
 - uszkodzenia mechaniczne i wywołane nimi wady,
 - uszkodzenia i wady wynikłe wskutek niewłaściwego z przeznaczeniem użytkowania i przechowywania,
 - niewłaściwy montaż i konserwacja,
 - uszkodzenia i zużycie takich elementów jak: linki, paski, elementy gumowe, pedały, uchwyty z gąbki, kółka, łożyska itp.
6. Gwarancja traci ważność w przypadku:
 - upływu terminu ważności,
 - samodzielnych napraw,
 - nieprzestrzegania zasad prawidłowej eksploatacji.
7. Produkt oddany do naprawy powinien być kompletny i czysty. W przypadku stwierdzenia braków serwis ma prawo odmówić przyjęcia do naprawy. W przypadku dostarczenia brudnego produktu serwis może odmówić jego przyjęcia lub też na koszt klienta za jego pisemną zgodą dokonać czyszczenia.
8. Gwarancją nie są objęte czynności związane z montażem, konserwacją, które zgodnie z instrukcją obsługi użytkownik zobowiązany jest wykonać we własnym zakresie.
9. Gwarant informuje również, że prowadzi serwis pogwarancyjny.
10. Towar powinien być zabezpieczony do wysyłki.
11. W celu skorzystania z gwarancji, przestrzegaj procedury zamieszczonej na stronie internetowej: <https://serwis.abisal.pl/>

W przypadku braku zgodności rzeczy sprzedanej z umową kupującemu z mocy prawa przysługują środki ochrony prawnej ze strony i na koszt sprzedawcy. Gwarancja nie ma wpływu na te środki ochrony prawnej.

SPRZĘT NIE JEST PRZEZNACZONY DO UŻYTKU W CELACH REHABILITACYJNYCH I TERAPEUTYCZNYCH.

ADNOTACJE O PRZEBIEGU NAPRAW

L.p.	Data zgłoszenia	Data wydania	Przebieg napraw	Podpis odbierającego (sklep, właściciel)

GUARANTEE CARD

Article name:.....
EAN code:.....
Date of sale:

GUARANTEE TERMS:

1. The Seller provides guarantee on behalf of the Guarantor within the territory of the Republic of Poland for the period of 24 months from the date of sale: electric power assisted booster 24 months, charger 6 months.
2. The Guarantee will be recognised by the shop or service centre after the client provides:
 - clearly and correctly filled-in guarantee card with the sale stamp and the seller's signature
 - valid purchase confirmation for the equipment including the date of sale / bill, complained product.
3. Possible defects and damages revealed during the guarantee period shall be remedied free of charge within not more than 21 days from the delivery of the product to the shop or service.
4. Should it be necessary to import some components, the guarantee term can be extended by the period required to import such part, however such period shall not be longer than 90 days.
5. The guarantee does not cover:
 - mechanical damages and subsequent defects,
 - damages and defects resulting from incorrect storage and usage of the equipment against its purpose,
 - incorrect assembly and maintenance,
 - damages and consumption of such elements as: cables, straps, rubber parts, pedals, sponge grips, wheels, bearings, etc.
6. The guarantee expires in the event of:
 - expiry of the validity term,
 - self-repairs,
 - failure to follow the rules of correct operation.
7. The product handed over for repair should be complete and clean. If some parts are missing, the service is entitled to refuse to accept the product for repair. The service may refuse to accept a dirty product or clean in on the client's expense after the client's written permit.
8. The guarantee does not cover activities related to assembly, maintenance, which, according to the instruction, the user is obliged to perform themselves.
9. The Guarantor also informs that they offer post-guarantee service.
10. The product should be provided in its original packaging and should be secured for shipment.
11. To exercise the guarantee follow the procedure posted on the website: <https://serwis.abisal.pl/>

In case of non-conformity of the sold thing with the contract, the buyer is entitled by law to legal remedies from and at the expense of the seller. The guarantee does not affect such remedies.

THE EQUIPMENT IS NOT INTENDED FOR REHABILITATION AND THERAPY

NOTES ON THE COURSE OF REPAIRS

Item	Date of notificacion	Date of provision	Course of repairs	Signature of the recipient (shop, owner)

ZÁRUČNÍ LIST

Název produktu:.....

EAN kód:.....

Datum prodeje:.....

ZÁRUČNÍ PODMÍNKY:

1. Prodávající jménem Ručitele poskytuje záruku na území Polska po dobu 24 měsíců od data prodeje: skútr 24 měsíců, baterie po dobu 6 měsíců.
2. Záruka bude respektována obchodem nebo servisem po předložení zákazníkem:
 - čitelně a správně vyplněného záručního listu s razítkem a podpisem prodávajícího,
 - platného doklad o koupi produktu s datem prodeje (účtu),
 - reklamovaného produktu.
3. Jakékoli závady a poškození odhalené během záruční doby budou opraveny bezplatně nejdéle do 21 dnů ode dne doručení do obchodu nebo servisu.
4. Je-li třeba produkt převézt z jiné země, může být záruční lhůta prodloužena o dobu nezbytnou k jeho vrácení, nejdéle však o 90 dnů.
5. Záruka se nevztahuje na:
 - mechanické poškození a vady způsobené nimi,
 - poškození a vady vyplývající z nesprávného použití a skladování,
 - špatnou montáž a údržbu,
 - poškození a opotřebení součástí které podléhají zkáze, jako jsou kabely, pásy, pryžové prvky, pedály, držáky na houby, kola, ložiska atd.
6. Záruka zaniká, pokud:
 - vyprší její platnost,
 - bylo do produktu neodborně zasaženo,
 - nebyla dodržena pravidla řádné údržby.
7. Produkt dodaný do opravy by měl být kompletní a čistý, v opačném případě má servis právo odmítnout přijetí produktu do opravy. V případě dodání špinavého produktu může servis odmítnout jeho přijetí do opravy, nebo na náklady zákazníka stroj vyčistit s jeho písemným svolením k čištění.
8. Záruka se nevztahuje na činnosti související s montáží a údržbou, které musí podle uživatelské příručky provádět sám uživatel.
9. Ručitel také informuje, že provozuje pozáruční servis.
10. Výrobek by měl být v původním obalu a zajištěn pro přepravu.
11. V případě reklamace zboží prosím postupujte podle návodu na webových stránkách: <https://serwis.abisal.pl/>

Pokud zboží neodpovídá smlouvě, má kupující ze zákona nárok na zajištění právní ochrany na náklady prodávajícího. Záruka nemá na tyto zákonné opravné prostředky vliv.

ZAŘÍZENÍ NENÍ URČENO K POUŽITÍ PRO RAHABILITAČNÍ A TERAPEUTICKÉ ÚČELY.

UPOZORNĚNÍ O OPRAVĚ

Č.	Datum nahlášení	Datum vydání	Průběh oprav	Podpis příjemce (obchod, majitel)

GARANTIEKARTE

Artikelname:.....

EAN-Code:.....

Verkaufsdatum:.....

GARANTIEBEDINGUNGEN:

1. Der Verkäufer gewährt im Namen des Garanten eine Garantie für 24 Monate nach dem Verkaufsdatum auf dem Hoheitsgebiet der Republik Polen: Roller 24 Monate, Akku 6 Monate.
2. Die Garantie wird von dem Laden oder dem Service nach Vorlage:
 - der leserlich und korrekt ausgefüllten Garantiekarte mit Verkaufsstempel und Unterschrift des Verkäufers,
 - eines gültigen Kaufnachweises für das Gerät mit dem Verkaufsdatum / Rechnung, der beanstandeten Ware durch den Kunden respektiert.
3. Während der Garantiezeit festgestellte Mängel und Schäden werden innerhalb von 21 Tagen nach dem Datum der Lieferung an den Laden oder den Service kostenlos repariert.
4. Falls es erforderlich ist, importierte Ersatzteile einzuführen, kann die Gewährleistungsfrist um die Zeit, die erforderlich ist, um den Import durchzuführen, jedoch nicht länger als 90 Tage verlängert werden.
5. Die Garantie umfasst nicht:
 - mechanische Schäden und die durch Schäden verursachten Mängel,
 - Schäden und Mängel infolge unsachgemäßer Verwendung und Lagerung,
 - falsche Montage und Wartung,
 - Beschädigung und Verschleiß von Elementen wie: Kabeln, Riemen, Gummielementen, Pedalen, Schwammhaltern, Rädern, Lagern usw.
6. Die Garantie erlischt:
 - nach Ablauf der Haltbarkeit,
 - bei freiwilligen Reparaturen,
 - Nichteinhaltung der Regeln für den ordnungsgemäßen Betrieb.
7. Das zu reparierende Produkt sollte vollständig und sauber sein. Bei Feststellung von Mängeln ist der Service, die Annahme zur Reparatur zu verweigern. Im Falle der Lieferung eines verschmutzten Produkts kann der Service die Annahme verweigern oder auf Kosten des Kunden mit seiner schriftlichen Genehmigung die Reinigung durchführen.
8. Die Garantie erstreckt sich nicht auf Tätigkeiten im Zusammenhang mit Montage und Wartung, zu deren Durchführung der Benutzer gemäß der Bedienungsanleitung selbst verpflichtet ist.
9. Der Garant teilt ferner mit, dass er einen Nachgarantieservice durchführt.
10. Das Produkt sollte sich in der Originalverpackung befinden und für den Versand gesichert sein.
11. Um die Garantie zu beanspruchen, folgen Sie dem Reklamationsverfahren auf der Website: <https://serwis.abisal.pl/>

Im Falle der Nichtübereinstimmung des verkauften Gegenstandes mit dem Vertrag stehen dem Käufer Rechtsbehelfe auf Kosten des Verkäufers zu. Die Garantie beeinflusst diese Rechtsbehelfe nicht.

DAS GERÄT IST NICHT ZUR VERWENDUNG ZUR REHABILITATION UND THERAPEUTISCHEN ZWECKEN BESTIMMT

VERMERKE ÜBER DEN VERLAUF DER REPARATUREN

Lfd. Nr.	Datum der Anmeldung	Datum der Ausgabe	Verlauf der Reparaturen	Unterschrift des Empfängers (Laden, Eigentümer)

ZÁRUČNÁ KARTA

Názov článku:.....
EAN kód:.....
Dátum predaja:

ZÁRUČNÉ PODMIENKY:

1. Predávajúci poskytuje záruku v mene ručiteľa na území Poľskej republiky na obdobie 24 mesiacov od dátumu predaja: elektrický posilňovač 24 mesiacov, nabíjačka 6 mesiacov.
2. Záruka bude uznaná predajňou alebo servisným strediskom po poskytnutí zákazníkom:
 - jasne a správne vyplnený záručný list s pečiatkou predaja a podpisom predávajúceho
 - platné potvrdenie o kúpe zariadenia vrátane dátumu predaja/účtu, reklamovaný výrobok.
3. Prípadné vady a poškodenia zistené počas záručnej doby sa bezplatne odstránia najneskôr do 21 dní od doručenia výrobku do predajne alebo servisu.
4. Ak by bolo potrebné doviezť niektoré súčasti, záručná doba sa môže predĺžiť o dobu potrebnú na dovoz takejto súčasti, táto doba však nesmie byť dlhšia ako 90 dní.
5. Záruka sa nevzťahuje na:
 - mechanické poškodenia a následné vady,
 - poškodenia a závady vyplývajúce z nesprávneho skladovania a používania zariadenia v rozpore s jeho účelom,
 - nesprávnu montáž a údržbu,
 - poškodenia a spotrebu takých prvkov, ako sú: káble, popruhy, gumové časti, pedále, hubové rukoväte, kolesá, ložiská atď.
6. Záruka zaniká v prípade:
 - uplynutím doby platnosti,
 - samoopravy,
 - nedodržania pravidiel správnej prevádzky.
7. Výrobok odovzdaný na opravu by mal byť kompletný a čistý. Ak niektoré časti chýbajú, servis je oprávnený odmietnuť prijatie výrobku do opravy. Servis môže odmietnuť prevziať znečistený výrobok alebo ho vyčistiť na náklady klienta po jeho písomnom súhlase.
8. Záruka sa nevzťahuje na činnosti spojené s montážou, údržbou, ktoré je podľa návodu povinný vykonať užívateľ sám.
9. Garant zároveň informuje, že ponúka pozáručný servis.
10. Výrobok by mal byť dodaný v originálnom balení a mal by byť zabezpečený na prepravu.
11. Na uplatnenie záruky postupujte podľa postupu zverejneného na webovej stránke: <https://serwis.abisal.pl/>.

V prípade nesúladu predanej veci so zmluvou má kupujúci zo zákona právo na právne prostriedky nápravy od predávajúceho a na jeho náklady. Záruka nemá vplyv na tieto opravné prostriedky.

ZARIADENIE NIE JE URČENÉ NA REHABILITÁCIU A TERAPIU

POZNÁMKY K PRIEBEHU OPRÁV

Položka	Dátum notifikácie	Dátum poskytnutia	Priebeh opravy	Podpis príjemcu (predajňa, vlastník)

GARANTIEKAART

Naam artikel:.....
EAN-code:.....
Verkoopdatum:.....

GARANTIEVOORWAARDEN:

1. De Verkoper biedt garantie namens de Garant binnen het grondgebied van de Republiek Polen voor een periode van 24 maanden vanaf de verkoopdatum: elektrische booster 24 maanden, lader 6 maanden.
2. De garantie wordt erkend door de winkel of het servicecentrum nadat de klant deze heeft verstrekt:
 - duidelijk en correct ingevulde garantiekaart met het verkoopstempel en de handtekening van de verkoper
 - geldige aankoopbevestiging van de apparatuur met inbegrip van de verkoopdatum / factuur, geklaagd product
3. Eventuele gebreken en beschadigingen die tijdens de garantieperiode aan het licht komen, worden binnen maximaal 21 dagen na levering van het product aan de winkel of service gratis verholpen.
4. Mocht het nodig zijn om bepaalde onderdelen te importeren, dan kan de garantietermijn worden verlengd met de periode die nodig is om een dergelijk onderdeel te importeren, deze periode mag echter niet langer zijn dan 90 dagen.
5. De garantie dekt niet:
 - mechanische schade en daaropvolgende defecten,
 - schade en defecten als gevolg van onjuiste opslag en onjuist gebruik van de apparatuur,
 - onjuiste montage en onjuist onderhoud,
 - schade en verbruik van elementen zoals: kabels, riemen, rubberen onderdelen, pedalen, sponshandvatten, wielen, lagers, enz.
6. De garantie vervalt in geval van:
 - het verstrijken van de geldigheidsduur,
 - zelfreparatie,
 - het niet opvolgen van de regels voor correct gebruik.
7. Het product dat ter reparatie wordt aangeboden moet compleet en schoon zijn. Als er onderdelen ontbreken, heeft de service het recht om het product te weigeren voor reparatie. De service kan weigeren een vuil product in ontvangst te nemen of het op kosten van de klant reinigen na schriftelijke toestemming van de klant.
8. De garantie geldt niet voor werkzaamheden met betrekking tot montage, onderhoud, die de gebruiker volgens de instructie zelf dient uit te voeren.
9. De garantieverstrekker informeert ook dat zij service na garantie bieden.
10. Het product moet worden geleverd in de originele verpakking en moet worden beveiligd voor verzending.
11. Om gebruik te maken van de garantie volgt u de procedure op de website: <https://serwis.abisal.pl/>
In geval van niet-overeenstemming van het verkochte met het contract, heeft de koper volgens de wet recht op rechtsmiddelen van en op kosten van de verkoper. De garantie heeft geen invloed op dergelijke rechtsmiddelen.

DE APPARATUUR NIET BEDOELD IS VOOR REVALIDATIE EN THERAPIE

OPMERKINGEN OVER HET VERLOOP VAN REPARATIES

Item	Datum van kennisgeving	Datum van verstrekking	Verloop van reparaties	Handtekening van de ontvanger (winkel, eigenaar)